

L'architettura in Mostra

ARCHITECTURE IN AN EXHIBIT

Un'importante manifestazione rivolta soprattutto ai progettisti si svolge durante la Settimana del Design presso il nuovo The Mall Porta Nuova: è *Space&Interiors*, ospitata nei nuovi spazi della sontuosa location collocata nel nuovissimo distretto di Porta Nuova e appartenente al circuito FuoriSalone di Brera Design District, evento in città strettamente connesso al Salone del Mobile. Nata dall'esperienza del salone MADE Expo e curata da Migliore+Servetto Architects, *Space&Interiors* presenta l'eccellenza delle finiture per l'architettura e le nuove tendenze relative a questo settore all'interno nella mostra *New Components Code*. «Il sistema di relazioni tra i componenti della scatola architettonica, oltre a determinare la qualità

complessiva del progetto - spiega l'architetto Ico Migliore - contribuisce a creare un abaco ideale del costruire contemporaneo, che i visitatori potranno scoprire in anteprima». *Space&Interiors* propone le soluzioni più innovative e all'avanguardia offerte da diverse tipologie di prodotti realizzati da una selezione di aziende specializzate nella realizzazione di componenti per interni come superfici, pavimenti, rivestimenti, colore e decorazione, porte, maniglie, pareti attrezzate e scale; e ancora, rivestimenti per facciate, vetro per l'architettura, finestre. Una sezione è anche dedicata all'outdoor, con pergole, gazebo, tende, illuminazione d'architettura, e non manca neppure uno spazio per le ultime proposte nel campo della domotica, home automation e

home entertainment. In occasione della mostra, il 16 febbraio 2016, è stato lanciato anche il concorso *Space&Interiors Factory*, ideato in collaborazione con lo studio Migliore+Servetto e rivolto a studenti di architettura e design iscritti a corsi universitari italiani, con un'età compresa fra i 18 e i 30 anni. I giovani sono stati sfidati a racchiudere la propria interpretazione su un tema preciso, *I codici dell'abitare contemporaneo*, in un breve video e in un manifesto, sviluppando il rapporto tra le finiture e gli elementi che definiscono il paesaggio dell'abitare, alla ricerca di una precisa identità. Durante *Space&Interiors* è prevista la premiazione del vincitore, scelto da una giuria di qualità, occasione in cui sono esposti anche i migliori progetti in gara.



Gardesa

Venice rivoluziona il concetto di porta blindata armonizzandosi con il contesto in cui è inserita grazie alla gamma di pannellature firmata da Andrea Castrignano, pensate per vestire la porta con infinite soluzioni estetiche.

Disponibile in due versioni, *Standard* e *Top*, e, su richiesta anche nella versione *Automatic*, con una serratura elettro-meccanica gestibile da smartphone attraverso l'app *Slak*.

Venice transforms the concept of reinforced door adapting to the context where it is included thanks to the range of panels designed by Andrea Castrignano, designed to dress up the door with infinite aesthetic solutions. The model is available in the *Standard* and *Top* versions, and, on request, also in the *Automatic* version, with an electro-mechanical lock that can be controlled from smartphone through *Slak* app.

A large event aimed specifically for designers takes place during the Design Week at newly-opened The Mall Porta Nuova. *Space&Interiors* will set up in the new areas of the beautiful location within the district of Porta Nuova that belongs to the Fuori Salone circuit of the Brera Design District: event in the city closely tied to the Salone del Mobile. Building on the experience from MADE Expo and developed by Migliore+Servetto Architects, *Space&Interiors* in Milan intends on showing off the best architecture finishing, as well as the new trends linked to this sector at the New Components Code exhibition. «The way in which all the components of the architectural space relate to each other not only determine the overall quality of the project - explains architect Ico Migliore - it also contributes to creating an ideal abacus for modern construction, which the visitors will be able to discover well in advance». *Space&Interiors* puts on show the most innovative and cutting-edge solutions proposed by a variety of different kinds of products made from a selection of different companies. These companies specialise in creating components for

interiors such as surfaces, floorings, upholstery, colour and decoration, doors, handles, fitted walls and stairs, plus facade coatings and glass for architectural purposes, windows and facades. There's an outdoor section with arbours, gazebos, pavilions and outside lighting. There's even space for latest releases in the fields of home automation and home entertainment. In the occasion of the exhibition, on 16 February 2016, the *Space&Interiors Factory competition* was launched. Developed in collaboration with the Migliore+Servetto Studio, the competition is aimed at students of architecture and design at Italian universities and who are between 18 and 30 years old. The young up-and-comers have been asked to sum up their interpretation on a specific topic, *The Codes of Contemporary Living*, in a brief video and manifesto. They will have to expand on the relationship between finishing and the elements that compose the living environment, trying to find a specific identity. The winner will be announced during *Space&Interiors* and will be chosen by a select jury, with the best projects being put on show.

JANELLI&VOLPI

Sono **J&V 141 Atelier** e **J&V 502 Fibers** i due nuovi rivestimenti in mostra, della linea *J&V Italian Design*. In particolare, J&V 502 Fibers si pregia di una lavorazione con tecniche di stampa a effetto 3D proponendo damaschi e disegni geometrici, inchiostri a rilievo, goffrature e inserti in velluto, con resa a contrasto opaco/lucido, chiaro/scuro, morbido/deciso o metallico. È ideale per il contract e per decorare ambienti privati.

FANTONI

Lo stand Fantoni presenta soluzioni acustiche eccellenti, dalle forme sinuose, che spezzano le rigide geometrie tradizionali mantenendo inalterate le prestazioni. La forte versatilità e plasmabilità connota anche il **4akustik**, che ripropone il collaudato sistema fonoassorbente Fantoni introducendo però una nuova formula che offre prestazioni al vertice nella sicurezza e nella salubrità. 4akustik è infatti conforme allo standard F 4 stelle secondo la norma JIS, certificata dal Ministero giapponese, la più rigorosa al mondo.



Fantoni's exhibition space will present excellent acoustic solutions with sinuous forms that break traditional rigid geometries while preserving the same performance. The extreme versatility and flexibility characterizes also **4akustik** that reuses the tested Fantoni acoustic system introducing a new formula which offers high performance in safety and health. 4akustik is in compliance with the standard F 4 stars according to the JIS regulations, certified by the Japanese Government, the most rigorous in the world.

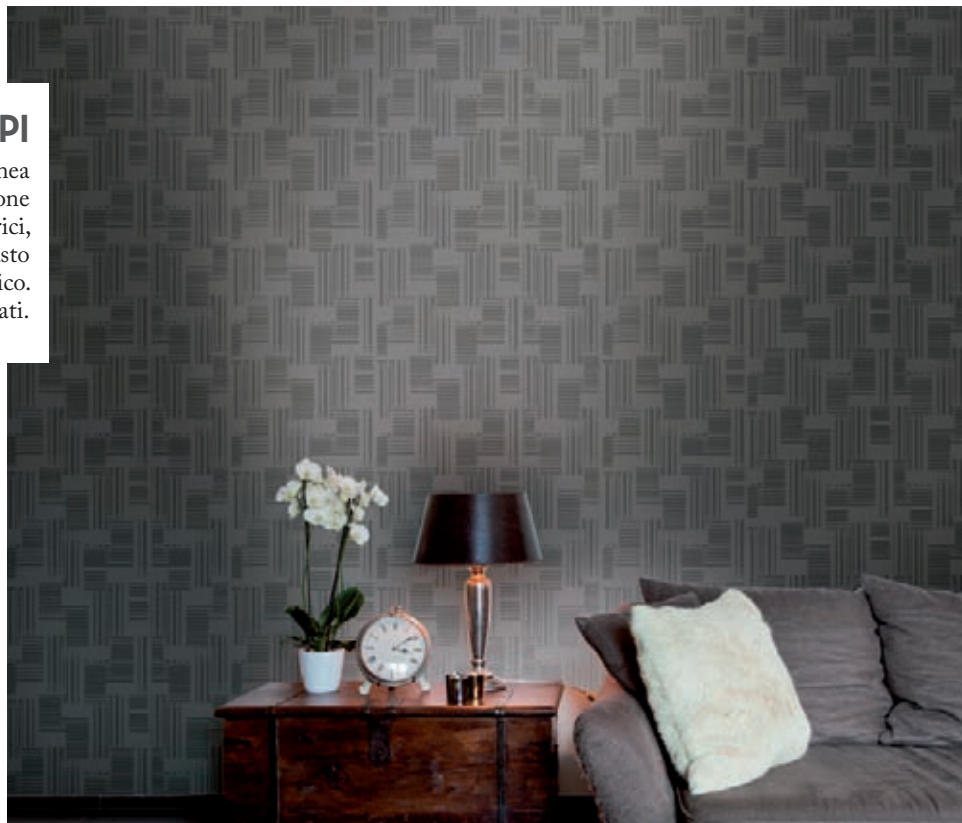

J&V 141 Atelier and **J&V 502 Fibers** are the two new wallpapers showcased, from the *J&V Italian Design* line. In particular, J&V 502 Fibers boasts a technique with 3D print effects suggesting damask and geometric designs, embossed inks, velvet inserts, with contrasting matt/shiny, dark/light, soft/hard or metallic effects. It is conceived for contract projects and to decorate private environments.

FUSITAL

Le chiusure in ottone dei tradizionali bauli cinesi e gli antichi lucchetti da porta hanno ispirato il design della maniglia **H 377**, disegnata da Steve Leung. Lavorando in parallelo con i propri disegni a mano e la stampa in 3D, il designer ha potuto dar forma al progetto visivo intervenendo anche sull'aspetto ergonomico. Tre le finiture previste: titanium, nero opaco e bronzo scuro.

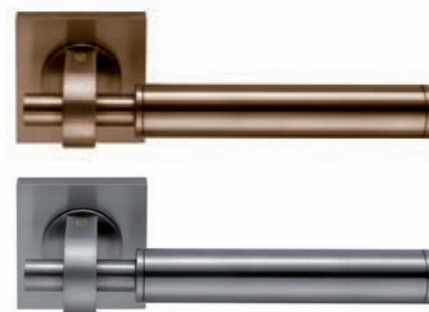

The brass latches of traditional Chinese trunks and the old door padlocks have inspired the design of the **H 377** handle, designed by Steve Leung. Working in parallel with his own hand drawings and 3D printing, the designer was able to shape the visual project also intervening on the ergonomic appearance. Three different finishes are available: titanium, matte black and dark bronze.



OPERA 3B

L'Azienda presenta due pannelli dalle qualità performanti, **Maxxigloss®** e **Maxximatt®**, tecnolamine PVC Free, brevettate, trattate con vernici acriliche brillanti o opache, ideali per superfici verticali e orizzontali. Entrambe le finiture hanno una tenuta ottimale del colore e garantiscono una riproducibilità fedele delle tonalità, disponibili sia in versioni standard sia custom-made, per qualunque esigenza di stile.

The Company launches two panels of high-quality performance, **Maxxigloss®** and **Maxximatt®**, PVC-free laminates, patented and treated with glossy or opaque acrylic coating, ideal for vertical and horizontal surfaces. Both finishes show a remarkable endurance of the color and provide a faithful reproduction of colors available in both standard and custom-made versions for any requirement of style.